

■ Тип со скошенным углом

Код	Тип	Материал	Цвет
XAB01	Тип со скошенным углом	ABS	Оранжевый
XAB02			Черный

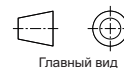
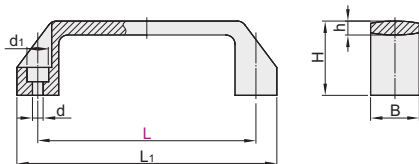

Главный вид

Номер детали		L ₁	d	d ₁	H	B	h	Контрольный вес (кг/шт)
Код	L							
XAB01	90	110	6.4	13.09	36	21	6	0.02
XAB02	120	140	8.5	14	39	26	7	0.04
XAB02	180	200	8.5	14.5	49	28	7.5	0.07
XAB02	150	170	8.5	14.5	44	28	7.5	0.60



Образец описания позиции в заказе

Номер детали		L ₁
Код	L	
XAB01	90	110
XAB02	120	140

XAB01 — L90



Цена со скидкой		
Ед.	1~9	10~
Цена	100%	Цена по запросу



Доставка	
Ед.	10~
Цена	6

■ Тип с прямым углом с крышкой

Код	Модель	Ручка		Крышка	
		Материал	Обработка поверхности	Материал	Цвет
XAE91	Тип с прямым углом с крышкой	ADC12	Запекшаяся краска	ABS	Белый
XAE93		SUS304	Поліровка зеркальной поверхности		

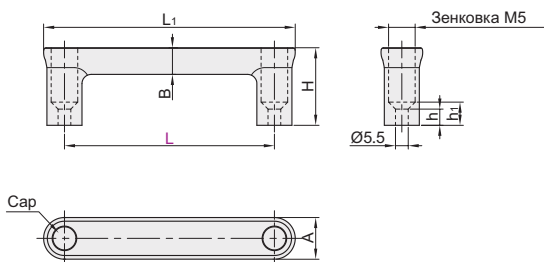

Главный вид

Номер детали		L ₁	H	h	h ₁	A	B	Контрольный вес (кг/шт)
Код	L							
XAE91	100	118	33.5	7	10	18	11.5	0.06
XAE93								



Образец описания позиции в заказе

Номер детали		L ₁
Код	L	
XAE91	100	118
XAE93		

XAE91 — L100



Цена со скидкой		
Ед.	1~9	10~
Цена	100%	Цена по запросу



Доставка	
Ед.	10~
Цена	6

Квадратные ручки-перекладины

Тип со скошенным углом/круглым углом Задняя установка

Тип со скошенным углом

Код	Тип	Материал	Обработка поверхности/Цвет
XAC11	Тип со скошенным углом	A6063	Обработка поверхности/цвет

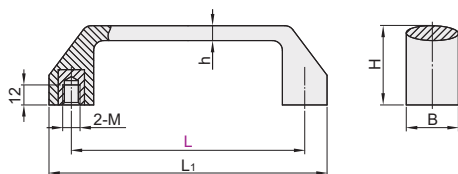

Главный вид

Номер детали		L1	M	h	H	B	Контрольный вес (кг/шт)
Код	L						
XAC11	120	140	M8	7	40	26	0.13



Образец описания позиции в заказе

Номер детали		L1
Код	L	
XAC11	120	140

XAC11 — L120



Цена со скидкой		
Ед.	1~9	10~
Цена	100%	Цена по запросу



Доставка	
6	

Тип с круглым углом

Код	Тип	Материал	Обработка поверхности/Цвет
XAC16	Тип с круглым углом	ZDC	Хромированное покрытие
XAC17			Порошковое покрытие (черное)
XAC36		A6063	Анодирование дробеструйной обработкой (черный)



XAC16
XAC17

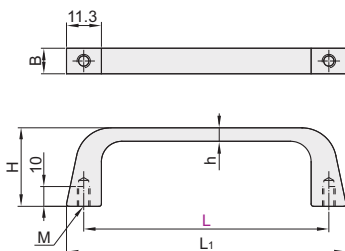

XAC36

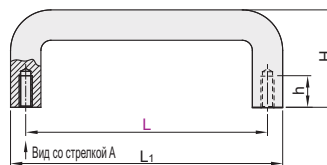

Вид со стрелкой А



Главный вид

Номер детали		L1	M	h	H	B	Контрольный вес (кг/шт)
Код	L						
XAC16	90	103	M5	3	25	12.5	0.05

Номер детали		L1	A	B	h	H	Контрольный вес (кг/шт)
Код	L						
XAC36	80	88					0.08
	100	108	8	12	10	40	0.09
	125	133					0.10
	160	168					0.13



Образец описания позиции в заказе

Номер детали		L
Код	L	
XAC16	90	

XAC16 — L90



Цена со скидкой		
Ед.	1~9	10~
Цена	100%	Цена по запросу



Доставка	
6	

Поворотные нажимные ручки

Код	Тип	Материал	Обработка поверхности	Стандартные принадлежности
ХАС22	Поворотные нажимные ручки	ZDC	Пескоструйная обработка + хромирование	Винт и гайка

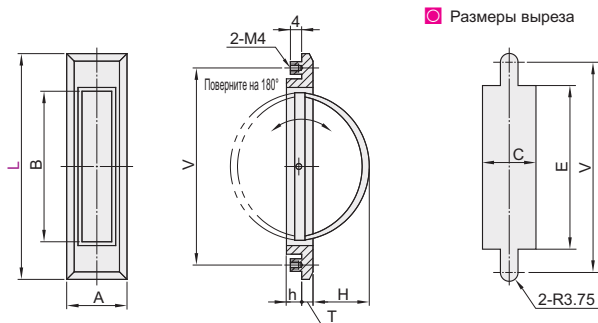

Размеры выреза



Главный вид

Номер детали		V	A	B	C	E	H	h	T	Контрольный вес (кг/шт)
Код	L									
ХАС22	100	85	20	68	17.5	74	30	75	2.5	0.07
	115	99	28	82	23	91	35	9	3	0.13



Образец описания позиции в заказе

Номер детали		V
Код	L	
ХАС22	100	85
	115	99

ХАС22 — L100



Цена со скидкой

Ед.	1~9	10~
Цена	100%	Цена по запросу



Доставка

6

Material: ZDC+ABS

Код	Тип	Монтажные отверстия	Материал	Обработка поверхности
XAM35	Встроенные ручки	2-Резьбовой	ZDC+ABS	Хромированное покрытие

Особенности:

- Не занимает места при сборке, красив, его легко вкатывать и выкатывать.

Области применения:

- Оборудование для промышленной автоматизации, авиация, высокоскоростные железные дороги, суда, оборудование связи, электрические шкафы, тумбы и их оборудование.

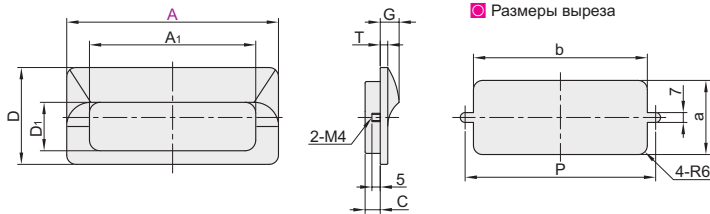

Размеры выреза



Номер детали		A ₁	D	D ₁	C	G	T	Размеры выреза			Контрольный вес (кг/шт)
Код	A							P	a	b	
XAM35	110	82	50	23	7.5	12.5	5	96	36	90	0.15
	140	108	64	32				126	48	116	0.22



Образец описания позиции в заказе

Номер детали	
Код	A
XAM35	<110>
XAM35 — A110	



Цена со скидкой		
Ед.	1~9	10~
Цена	100%	Цена по запросу



Доставка		
Ед.	1~9	10~
Цена	8	Цена по запросу

Material: SUS304

Код	Тип	Монтажные отверстия	Материал	Обработка поверхности
XAD01	Встроенные ручки	2-Резьбовой	SUS304	Полировка зеркальной поверхности

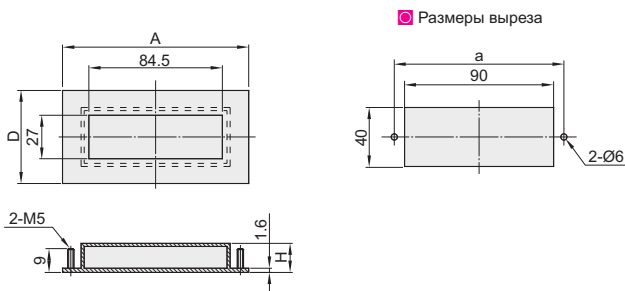

Размеры выреза



Резиновая прокладка		A	D	H	a	0.07
Код	A					
XAD01	Не указано (с резиновой прокладкой)	119	60	15	100	0.07
	N (без резиновой прокладки)					



Образец описания позиции в заказе

Номер детали	
Резиновая прокладка	
Код	A
XAD01	Не указано (с резиновой прокладкой)
XAD01	N (без резиновой прокладки)
XAD01 — N	

Номер детали	
Резиновая прокладка	
Код	A
XAD01	Не указано (с резиновой прокладкой)
XAD01	N (без резиновой прокладки)
XAD01 — N	



Цена со скидкой		
Ед.	1~9	10~
Цена	100%	Цена по запросу



Доставка		
Ед.	1~9	10~
Цена	8	Цена по запросу

4-резьбовой

Код	Тип	4-резьбовой	Материал	Обработка поверхности/Цвет
XAD52	Встроенные ручки	4-резьбовой	SUS304	Запекшаяся краска (черная)

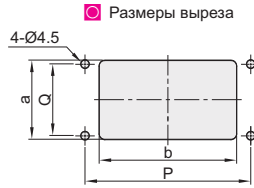
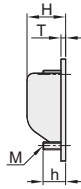
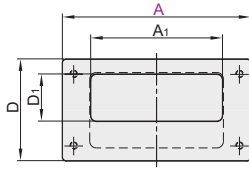

Размеры выреза



Номер детали Код	A	Резиновая прокладка	A ₁	D	D ₁	H	h	T	M	Размеры выреза				Контрольный вес (кг/шт)
										P	Q	a	b	
XAD52	100	Не указано (с резиновой прокладкой) N (без резиновой прокладки)	70	54	25	20.5	12	1.5	M4	88	38	42	73	0.09



Номер детали Код	A	Резиновая прокладка	Номер детали Код	A	Резиновая прокладка
XAD52	100	Не указано (с резиновой прокладкой) N (без резиновой прокладки)	XAD52	100	Не указано (с резиновой прокладкой) N (без резиновой прокладки)
XAD52 — A100 — N					



Цена со скидкой

Ед.	1~9	10~
Цена	100%	Цена по запросу



Доставка

8

2-резьбовой, с фиксированной подушкой

Код	Тип	Монтажные отверстия	Материал	Обработка поверхности/Цвет
XAD41	с фиксированной подушкой	2-резьбовой	ABS+PC	Черный
XAD44			SUS304	Матовая отделка

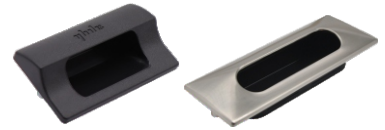

XAD41

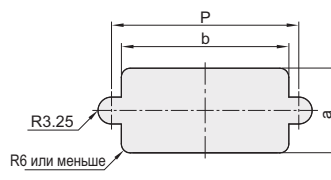
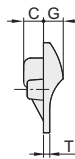
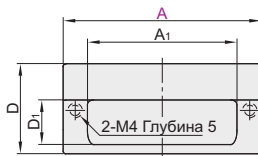

Размеры выреза

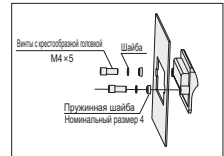

XAD44

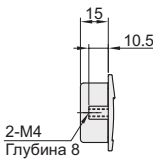
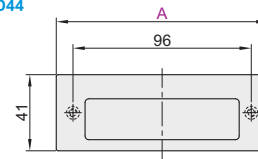

Подушка



Монтажный чертеж

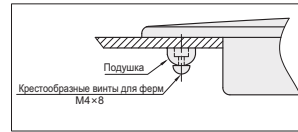

Размеры выреза

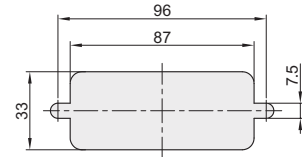

Номер детали Код	A	A ₁	D	D ₁	C	G	T	Размеры выреза			Толщина дверной панели	Контрольный вес (кг/шт)
								P	b	a		
XAD41	70	43	38	17	9	10.5	3	58	48	25	0.5~3.2	0.02
	90	63	44	21.5	11	11	3	78	68	31		0.03
	110	83	50	24.4	11	11	3.5	96	90	36		0.04
	140	109	64	34	11	11.5	3.5	126	116	48		0.06

Номер детали Код	A	Контрольный вес (кг/шт)	Входящие в комплект принадлежности
XAD44	114	0.11	Подушка Деревянная дверь T=2: Крестообразные винты для ферм M4×8 (нержавеющая сталь) Деревянная дверь T=20: Крестообразные винты для ферм M4×15 (нержавеющая сталь)



Номер детали Код	A
XAD41	90
XAD41 — A70	



Цена со скидкой

Ед.	1~9	10~
Цена	100%	Цена по запросу



Доставка

8

Встроенные ручки

← Тип в одно касание

Код	Тип	Материал	Цвет
XAC91	Тип в одно касание	РА	Черный
XAD81		ABS+PC	



XAC91

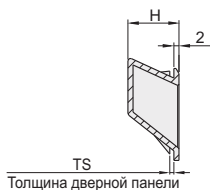
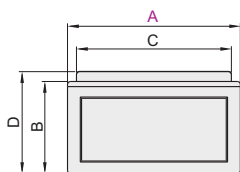

Размеры выреза

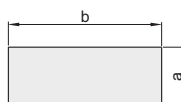

XAD81

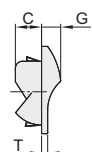
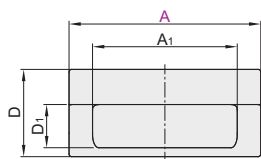

Размеры выреза

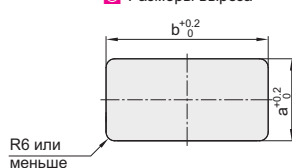

EX

Пример

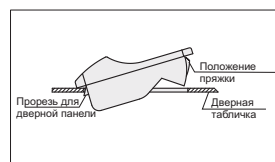

Главный вид

Номер детали		B	C	D	H	a	b	TS	Контрольный вес (кг/шт)
Код	A								
XAC91	92	41	83.5	48.5	23	31	84	1.5	0.01
	100	36	93	40	20	30.5	94	1.2	0.02

Номер детали		A ₁	D	D ₁	C	G	T	b	a			Контрольный вес (кг/шт)
Код	A								Толщина пластины 0,8-1,2	Толщина пластины 1,4-1,8	Толщина пластины 2-2,4	
XAD81	70	43	38	18.5	15	10.5	3	47	28.5	29.3	30	0.02
	90	63	44	22.9		11	67	34.5	35.3	36	0.02	
	110	83	50	26.8		11.5	89	40.5	41.3	42	0.04	
	140	109	64	37.8		11.5	115	54.5	55.3	56	0.05	



Образец описания позиции в заказе

Номер детали		
Код	A	B
XAC91	92	41
XAD81	100	36

XAC91 — A92



Цена со скидкой

Ед.	1-9	10~
Цена	100%	Цена по запросу



Доставка

6



Код	Тип	Материал	Обработка поверхности
XAE67	Складной тип	SUS304	Полировка зеркальной поверхности
XAN01			

Сквозное отверстие
XAE67

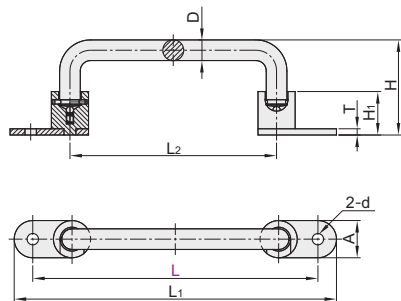

Раззенкованное отверстие
XAN01

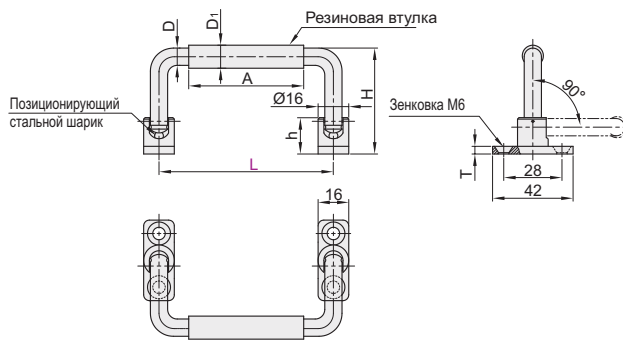

Сквозное отверстие

Номер детали		L ₁	L ₂	D	H	H ₁	T	A	d	Контрольный вес (кг/шт)
Код	L									
XAE67	138	158	100							0.16
	158	178	120	10	46	21	3	18	5.5	0.18
	180	200	142							0.20
	218	238	180							0.22

Раззенкованное отверстие

Номер детали		D	D ₁	H	h	A	T	Контрольный вес (кг/шт)
Код	L							
XAN01	100	9	12.8	49	19	77	4	0.14



Образец описания позиции в заказе

Сквозное отверстие

Номер детали		L ₁
Код	L	
XAE67	138	158
XAE67	158	178

XAE67 — L138



Цена со скидкой

Ед.	1~9	10~
Цена	100%	Цена по запросу



СТАНДАРТНЫЙ

Задняя установка

Круглые ручки-перекладины

Код	Тип	Материал	Обработка поверхности
ХАЕ33		A6063	Дробеструйное прозрачное анодирование
ХАЕ01	Стандарт	SUS304	Полировка зеркальной поверхности
ХАЕ02			Полированная поверхность

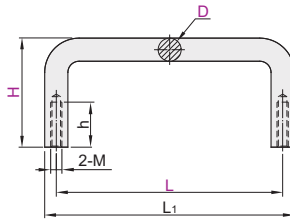

Номер детали		L	H	L ₁	h	M	Контрольный вес (кг/шт)
Код	D						
ХАЕ01	6	48	43	54			0.03
		66	43	72			0.04
	8	48	45	56	8	M4	0.03
		66	45	74			0.05
	9	48	46	57			0.04
		66	46	75			0.05
	80	37		90		M5	0.11
		60					
	96	35		106		M4	0.09
		37					
	100	37				M5	0.12
		60					0.09
	110	40		120		M6	0.10
		60				M5	0.12
	120	40		130		M6	0.11
		60					0.13
	10	125	37	135		M5	0.10
		60					0.13
	128	35		138		M4	0.11
		35					0.13
160	37		170	10	M5	0.12	
	60					0.17	
192	35		202		M4	0.16	
	37					0.12	
200	37		210		M5	0.17	
	60					0.20	
224	35		234		M4	0.19	
	60					0.39	
250	37		260		M5	0.27	
	60					0.17	
309	30		319			0.23	
	52					0.19	
12	150	87	162			0.27	
	87				M8	0.23	
238	52		250			0.32	
	87					0.29	
288	52		300			0.39	
	87						

Номер детали		L	H	L ₁	h	M	Контрольный вес (кг/шт)
Код	D						
ХАЕ02	6	40	22	46	7		0.02
		48	43	54	8		0.03
	7	60	22	66	7	M4	0.04
		66	43	72			0.03
	8	68	30	75		M5	0.05
		48	45	56			0.08
	8	66	45	74		M4	0.05
		48	46	57			0.04
	9	66	46	75			0.05
		30				M5	0.06
	100	37		109			0.07
		50					0.08
	80	37		90		M5	0.11
		60					0.09
	96	35		106		M4	0.09
		37					0.09
	100	37		110		M5	0.12
		60					0.09
	110	40		120		M6	0.1
		60					0.1
10	125	37	135		M5	0.12	
	60					0.1	
120	40		130		M6	0.11	
	60					0.13	
125	37		135		M5	0.1	
	60					0.13	
128	35		138		M4	0.11	
	35					0.13	
160	37		170		M5	0.12	
	60					0.17	
192	35		202		M4	0.16	
	37					0.11	
200	37		210		M5	0.17	
	60					0.20	
224	35		234		M4	0.19	
	60					0.39	
250	37		260		M5	0.27	
	60					0.17	
309	30		319			0.23	
	50					0.17	
150	52		162			0.23	
	87					0.19	
188	52		200			0.27	
	87				M8	0.23	
238	52		250			0.32	
	87					0.28	
288	52		300			0.29	
	87					0.39	

Номер детали		L	H	L ₁	h	M	Контрольный вес (кг/шт)
Код	D						
ХАЕ33	80	37		90			0.08
		60					0.11
	100	37		110		M5	0.09
		60					0.12
	110	37		120			0.10
		40				M6	0.11
	120	40		130			0.12
		60				M5	0.10
	125	37		135			0.10
		60				M6	0.13
	160	37		170	10	M5	0.12
		60					0.17
	200	37		210			0.12
		60					0.17
	250	37		260			0.20
		60					0.27
	150	52		162			0.17
		87					0.23
	188	52		200			0.19
		87				M8	0.27
238	52		250			0.23	
	87					0.32	
288	52		300			0.29	
	87					0.39	



Номер детали		L	H
Код	D		
ХАЕ01	6	48	43
	66		

ХАЕ01 — D6 — L48 — H43



Цена со скидкой	
Ед.	10~
Цена	100%



Доставка	
6	

Образец описания позиции в заказе

Круглые ручки-перекладины

- ◀ Переднее крепление, складного типа, с гайкой
- ◀ Крепление сзади, нескользящее, с шайбой

Переднее крепление, складного типа, с гайкой

Код	Тип	Материал	Обработка поверхности
ХАЕ61	Складной тип с гайкой	Q235	Хромированное покрытие

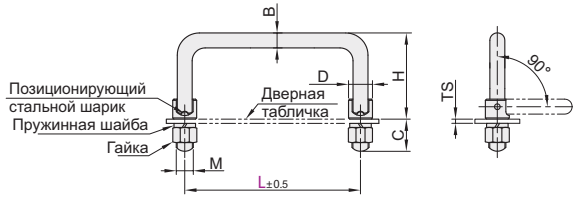

Номер детали		B	D	M	C	H	TS	Контрольный вес (кг/шт)
Код	L							
ХАЕ61	60	6	11	M6	13	32	1~3	0.07
	84							0.09
	90	9	16	M10	16	41.5		0.10
	90A	6	11	M6	13	32		0.10
	100	9	16	M10	16	41.5		0.12
	100A	6	11	M6	13	32		0.11
	120	9	16	M10	16	41.5		0.13
	120A	6	11	M6	13	32		0.12
	135	9	16	M10	16	41.5		0.14
	155							0.13



Номер детали	
Код	L
ХАЕ61	90
	90A



Цена со скидкой	
Ед.	Цена по запросу
1~9	10~
100%	Цена по запросу



Доставка	
6	

Крепление сзади, нескользящее, с шайбой

Код	Тип	Материал	Обработка поверхности
ХАЈ31	Крепление сзади, нескользящее, с шайбой	SUS304+ резина	Полировка зеркальной поверхности

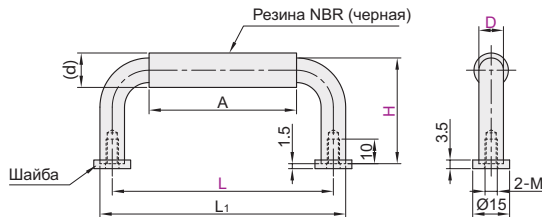

Номер детали		L	H	Материал шайбы	L1	M	A	d	Контрольный вес (кг/шт)		
Код	D										
ХАЈ31	10	80	37	SUM22L Хромированное покрытие	90	5	50	11.5	0.07		
			60						0.10		
		100	37						110	70	0.09
			60						120	80	0.12
		110	37						130	90	0.11
			60						135	95	0.15
	12	120	37	SUM22L Электростатическое покрытие (черное)	210	8	170	13.5	0.13		
			60						0.17		
		125	37						260	220	0.16
			60								0.19
	12	150	52	SUS304	162	8	120	13.5	0.18		
			60						0.23		
		188	52						200	208	0.21
			87								0.27
	238	52	250	258	0.28						
		87			0.32						
288	52	300						0.31			
	87							0.37			
								0.41			
									0.49		
									0.50		
									0.55		



Номер детали	
Код	D
ХАЈ31	10
	80
	60



Цена со скидкой	
Ед.	Цена по запросу
1~9	10~
100%	Цена по запросу



Доставка	
6	

Смещенные ручки

Без пластины/с пластиной Задняя установка

Без пластины

Код	Тип	Материал	Обработка поверхности/Цвет
XAF51	Без пластины	SUM22L	Хромированное покрытие
XAF61		SUS304	Полировка зеркальной поверхности
XAF72		A6063	Прозрачное анодирование
XAF76			Порошковое покрытие (матово-черное)

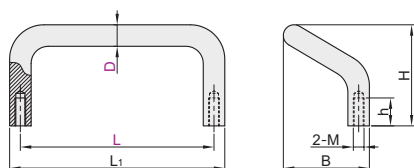

Номер детали		D	L ₁	H	B	h	M	Контрольный вес (кг/шт)	
Код	L								
XAF51 XAF61 XAF72 XAF76	48	10	58	47	40	13	5	0.09	
	66		76					0.10	
	88		98					0.11	
	100		110					0.12	
	110		120					0.13	
	120		130					0.13	
	125		135					0.14	
	160		170					0.16	
188*	198	10	0.17						
XAF51 XAF61	60	6	66	30	16	7	4	0.05	
	80		86					31.5	0.07
	100		108					32	0.09
	120		128					40	18

*) Со спецификацией * применимо только к XAF61



Образец описания позиции в заказе

Номер детали		D
Код	L	
XAF51	48	10
XAF61	66	

XAF51 — L48 — D10



Цена со скидкой		
Ед.	1~9	10~
Цена	100%	Цена по запросу



Доставка		
Ед.	1~9	10~
Цена	6	Цена по запросу

с пластиной

Код	Тип	Материал		Обработка поверхности	
		Ручка	Пластина	Ручка	Пластина
XAF66	с пластиной	A6063		Прозрачное анодирование	



Функциональные особенности

- Наклонная часть рукоятки удобна для хвата;
- Шероховатая ручка Ø10, устойчивая и высокопрочная.

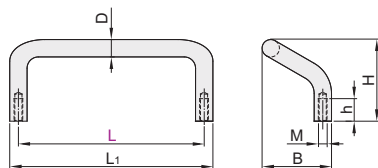

Пластина

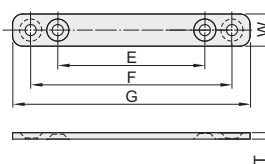

Номер детали		Размер ручки						Размер пластины					Контрольный вес (кг/шт)
Код	L	L ₁	B	D	H	h	M	E	F	G	W	T	
XAF66	100	110	40	10	47	13	M5	100	127	145	16	3.2	0.05
	120	130						120	147	165			
	125	135						125	152	170			



Образец описания позиции в заказе

Номер детали		D
Код	L	
XAF66	100	10
	120	

XAF66 — L100



Цена со скидкой		
Ед.	1~9	10~
Цена	100%	Цена по запросу



Доставка		
Ед.	1~9	10~
Цена	6	Цена по запросу

Угловой тип/Стандартный

Передний монтаж /Задний монтаж

Овальная ручка-перекладина

Передний монтаж

Код	Тип	Материал	Обработка поверхности
J-XAG91	Угловой тип	A6063	Дробеструйное прозрачное анодирование

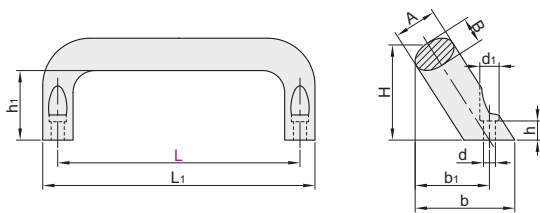

Номер детали		A	H	L1	B	d	d1	h	h1	b	b1	Контрольный вес (кг/шт)
Код	L											
J-XAG91	112	20	48	125	13	6.5	10.5	7	32.8	50	36	0.10



Номер детали		A
Код	L	
J-XAG91	112	20
J-XAG91 — L112		



Цена со скидкой	
Ед.	1~9 10~
Цена	100% Цена по запросу



Доставка
6

Задняя установка

Код	Тип	Материал	Обработка поверхности	
XAG11	Стандарт	A6063	Обработка поверхности	
XAG21			Обычная категория	Дробеструйное анодирование
XAG24			Экономика	Дробеструйная обработка (матово-черный)
XAP02			Экономика	Запекающаяся краска (красная)

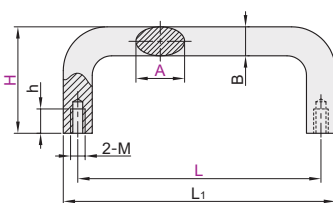

Номер детали		L1	A	B	H	M	h	Контрольный вес (кг/шт)
Код	L							
XAG11	75	83						0.03
	100	108						0.04
	125	133	16	8	38	M5	13	0.05
	150	158						0.05
	175	183						0.06
XAG21	114	127						0.10
	152	165	20	13	51	M6	12	0.13
	203	216						0.14

Номер детали		L	L1	H	B	h	M	Контрольный вес (кг/шт)
Код	A							
XAG24	20	75	88	47				0.05
		100	113					0.08
		112	125	49				0.09
		120	133		13	10	M6	0.10
		128	141	51				0.11
	26	160	173					0.13
		112	129	53				0.12
		120	137					0.14
		128	145	55				0.16
		160	177					0.18
300	180	197		17	12	M8	0.20	
	192	209					0.23	
	300	317	57				0.25	
	350	367					0.27	
	400	417					0.30	

Номер детали		L	H	L1	B	h	M	Контрольный вес (кг/шт)
Код	A							
XAP02	20	100		113				0.08
		112		125				0.10
		128	50	141	13	10	M6	0.11
		160		173				0.13
		112		129				0.07
	26	117		134				0.08
		128		145				0.09
		160		177				0.12
		192	55	196	17	12	M8	0.13
		300		209				0.14
400		317					0.24	
		417					0.28	



Номер детали		L
Код	L	
XAG11	75	88
XAG11 — L75		

Номер детали		L	L1
Код	A		
XAG24	20	75	88
XAG24	20	100	113
XAG24 — A20 — L100			

Номер детали		L	H
Код	A		
XAP02	20	100	50
XAP02	20	112	50
XAP02 — A20 — L100 — H50			



Цена со скидкой	
Ед.	1~9 10~
Цена	100% Цена по запросу



Доставка
6

Полые ручки

Код	Тип	Материал	
		Колено	Полый
ХАН01	Полые ручки	A6063(Черный)	SUS201

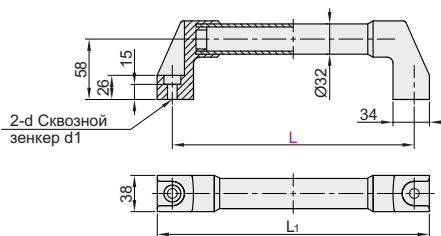

Номер детали		L ₁	d	d ₁	Контрольный вес (кг/шт)
Код	L				
ХАН01	200	225	10	16.5	0.35
	250	275			0.43
	300	325			0.47
	350	375			0.51
	400	425			0.54
	500	525			0.65



Образец описания позиции в заказе

Номер детали	
Код	L
ХАН01	200
	250

ХАН01 — L200



Цена со скидкой		
Ед.	1~9	10~
Цена	100%	Цена по запросу



Доставка	
	6

Квадратная форма

Код	Тип	Материал	Обработка поверхности
ХАК01	Передний монтаж Квадратная форма	SUS304	Поліровка зеркальной поверхности

Применение: Для внутренних и наружных дверей среднего размера

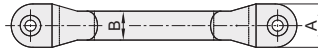
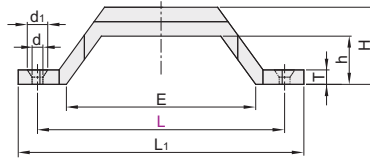

Главный вид



Номер детали		L ₁	H	h	T	A	B	E	d	d ₁	Контрольный вес (кг/шт)
ХАК01	L										
	80	96	32	20	6	18	12	56	4.5	8.5	0.16
	100	116						70			0.21
	150	170	46	30	9	22	16	110	6.5	12.5	0.31
	200	220						140			0.41



Образец описания позиции в заказе

Номер детали	
Код	L
ХАК01	80
	100
ХАК01 — L80	



Цена со скидкой		
Ед.	1~9	10~
Цена	100%	Цена по запросу



Доставка
6

Форма арки

Код	Тип	Материал	Обработка поверхности
ХАQ01	Задняя установка Форма арки	SUS304	Поліровка зеркальной поверхности

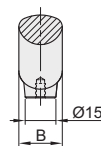
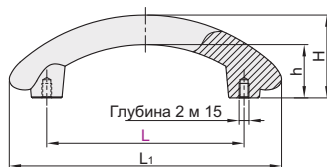

Главный вид



Номер детали		B	H	L ₁	h	M	Контрольный вес (кг/шт)
ХАQ01	L						
	100	22	42	138	27	M5	0.35
	150		44	190	29		0.44



Образец описания позиции в заказе

Номер детали	
Код	L
ХАQ01	100
	150
ХАQ01 — L100	



Цена со скидкой		
Ед.	1~9	10~
Цена	100%	Цена по запросу



Доставка
6