

# Общие принадлежности для экструзии - Серия складных дверей



## Пример использования складной двери

Please order as shown

3+1 складная дверь

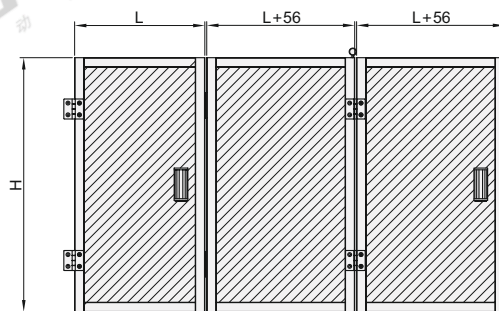
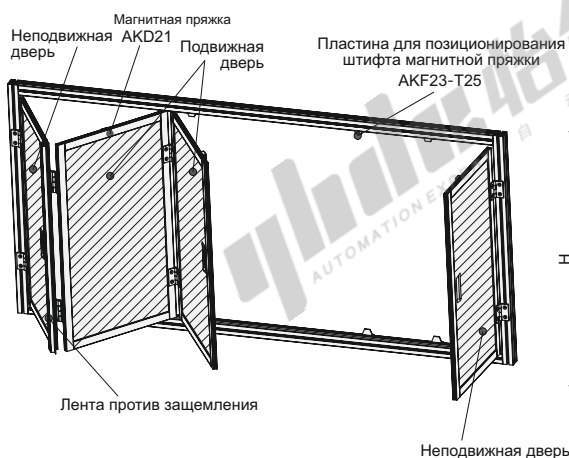

Размер открывания дверной коробки

Четырехстворчатая складная дверь

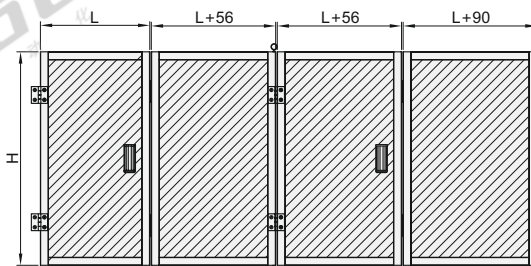
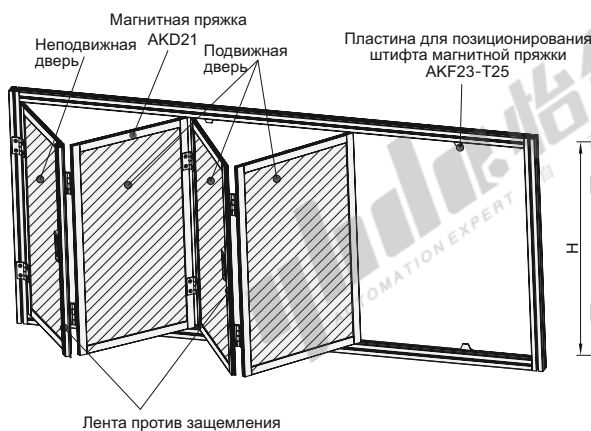

Размер открывания дверной коробки

Скрытая петля из алюминиевого сплава

Код	AKQ01-G-Y	AKQ03-G-Y
Тип	Скрытая петля	
Материал	А6063-T5	
Обработка поверхности	Прозрачное анодирование	Черное анодирование

Используется в тех случаях, когда отверстие для крепления петли не видно с внешней поверхности.

- |                   |                   |
|-------------------|-------------------|
| AKQ01-G-Y-1530-30 | AKQ03-G-Y-1530-30 |
| AKQ01-G-Y-3030-30 | AKQ03-G-Y-3030-30 |
| AKQ01-G-Y-1530-40 | AKQ03-G-Y-1530-40 |
| AKQ01-G-Y-3030-40 | AKQ03-G-Y-3030-40 |
| AKQ01-G-Y-1530-45 | AKQ03-G-Y-1530-45 |
| AKQ01-G-Y-3030-45 | AKQ03-G-Y-3030-45 |
| AKQ01-G-Y-1530-50 | AKQ03-G-Y-1530-50 |
| AKQ01-G-Y-3030-50 | AKQ03-G-Y-3030-50 |
| AKQ01-G-Y-1530-60 | AKQ03-G-Y-1530-60 |
| AKQ01-G-Y-3030-60 | AKQ03-G-Y-3030-60 |

EX

Например

Чертеж с разнесением деталей  
AKQ01-G-Y-1530-30

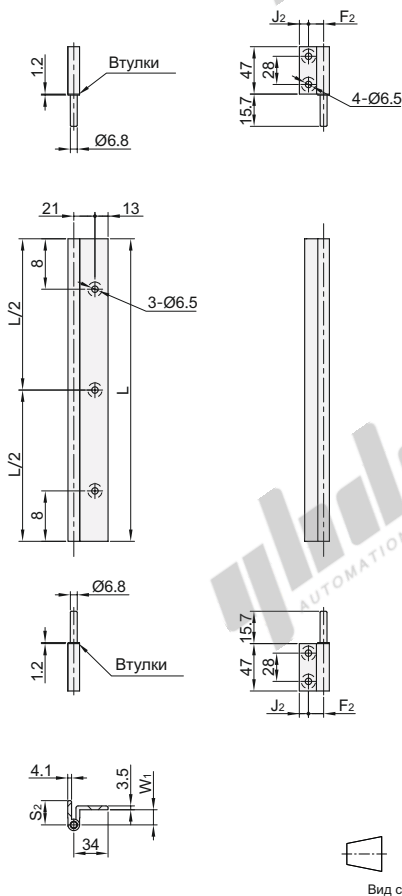
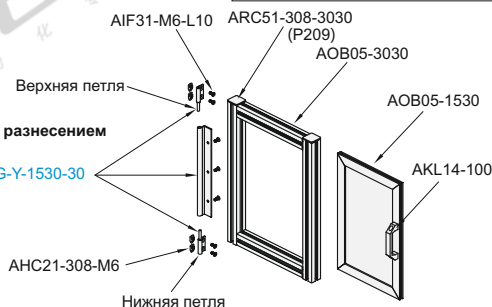

Вид спереди

Последовательность сборки:

1. Нижняя петля устанавливается на экструзию в нижнем левом торце дверной коробки с помощью винта с потайной головкой AIF31-M6-L10 с шестигранным гнездом и Т-образной гайки АНС21-308-M6.

2. Отверстие для стержня петли средней длины L крепится к стержню нижней петли.

3. Стержень верхней петли вставляется в отверстие для стержня нижней петли, затем нижняя петля устанавливается на экструзию с левой верхней стороны дверной коробки с помощью винта с потайной головкой AIF31-M6-L10 с шестигранным гнездом и Т-образной гайки АНС21-308-M6.

4. Установите и закрепите окно винтом с шестигранной головкой AIF31-M6-L10 на петле средней длины L.

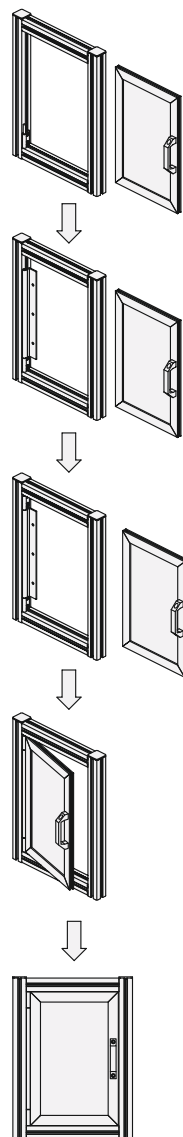

Номер детали		L	W1	J2	F2	S2	Загрузка (N)
Код	№						
AKQ01-G-Y AKQ03-G-Y	1530-30	100~1000	15	9	15	24	220
	3030-30		30				
	1530-40		15	11	20	31	
	3030-40		30				
	1530-45		15	16.5	22.5	39	
	3030-45		30				
	1530-50		15	14	25	39	
	3030-50		30				
	1530-60		15	9	30	39	
	3030-60		30				



Номер детали		L
Код	№	
AKQ01-G-Y	1530-30	100~1000
AKQ03-G-Y	3030-30	
AKQ01-G-Y-1530-30-L800		



Скрытая петля из алюминиевого сплава

Код	AKQ31-G-Z-2020	AKQ31-G-Z
Тип	Тип конуса	Тип конуса
Материал	SUS304	SUS316
Обработка поверхности	Полирование	Полирование

AKQ31-G-Z-2020

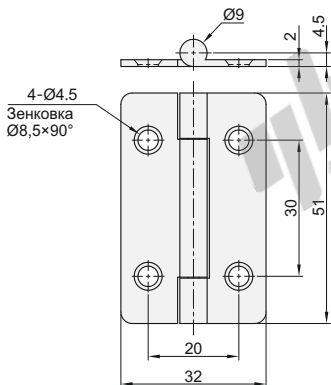

AKQ31-G-Z-4847  
AKQ31-G-Z-6247  
AKQ31-G-Z-6263A

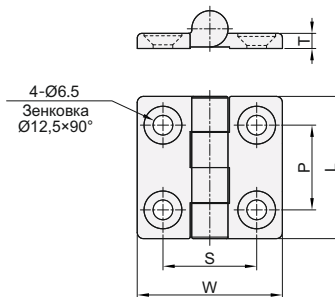

Номер детали		Нагрузка (Н)	Вес (г/шт)
Код	№		
AKQ31-G-Z	2020	100	34.7

Номер детали		W	L	P	S	T	Применимый болт		Нагрузка (Н)	Вес (г/шт)
Код	№						Болт	Номер		
AKQ31-G-Z	4847	48	47	28	31	5	AIF31-M6-L12	4	350	96
	6247	62	47	28	36	5	AIF31-M6-L12	4	350	124
	6263A	62	63	37	41	5	AIF31-M6-L12	4	450	166



Образец написания позиции в заказе

Номер детали		W
Код	№	
AKQ31-G-Z	4847	48
AKQ31-G-Z	6247	62

AKQ31-G-Z — 4847



Способ цитирования

Фиксированная петля из алюминиевого сплава

Код	AKQ01-G-Z	AKQ03-G-Z
Тип	Тип конуса/Прямое отверстие	
Материал	A6063-T5	
Обработка поверхности	Прозрачное анодирование	Черное анодирование

No.:4847/4847A/6247/6247A

No.:6263/6263A

No.:4879/6279/6279A  
7879/7879A

No.:3647

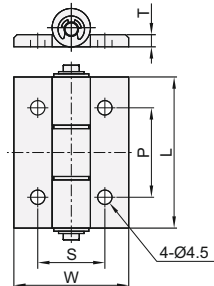
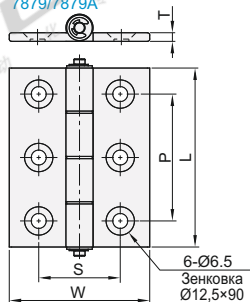
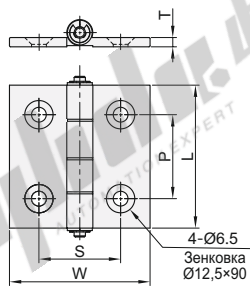
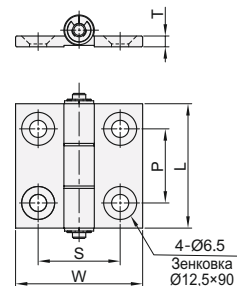

Номер детали		W	L	P	S	T	Применимый болт		Нагрузка (Н)	Вес (г/шт)
Код	№						Болт	Номер		
AKQ01-G-Z	3647	36		28	21	4.1	AIF31-M4-L12		100	30
	4847		47					4	150	32
	4847A	48		30	31				220	40
	4879		79	56				6	180	54
	6247		47	28						
	6247A			30	36			4		52
	6263	62	63	37						
	6263A				42					
	6279				36					
	6279A		79	56	42			6	220	65
7879				47						
7879A	78			52				78		
AKQ03-G-Z	3647	36		28	21	4.1	AIF31-M4-L12		100	30
	4847		47		31			4	150	32
	4847A	48		30	31				220	40
	4879		79	56				6	180	54
	6247		47	28						
	6247A			30	36			4		52
	6263	62	63	37						
	6263A				42					
	6279				36					
	6279A		79	56	42			6	220	65
7879				47						
7879A	78			52				78		

Вставная нейлоновая петля

Код	AKQ52-B-Z
Тип	Тип конуса
Материал	РА
Цвет	Черный

- Используется для установки дверей и окон, соединяет дверную петлю и экструзию с помощью винтов и гаек под углом 180 градусов, легко устанавливать и разгрузить



AKQ52-B-Z-L-3030

AKQ52-B-Z-L-4040

AKQ52-B-Z-R-3030

AKQ52-B-Z-R-4040

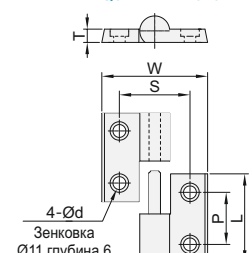
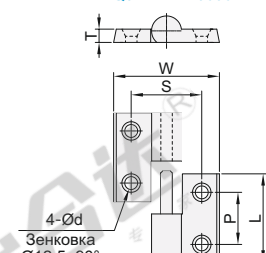
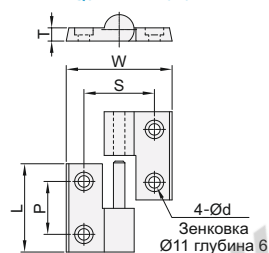
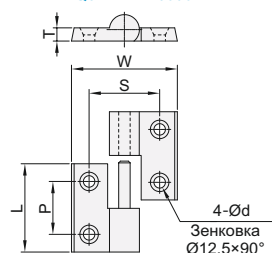

Номер детали		W	L	P	S	d	T	Нагрузка (Н)	Вес (г/шт)
Код	№								
AKQ52-B-Z-L	3030	50	45	24	30	6.5	8	120	24
	4040	59	50	30	40		10	160	38

Номер детали		W	L	P	S	d	T	Нагрузка (Н)	Вес (г/шт)
Код	№								
AKQ52-B-Z-R	3030	50	45	24	30	6.5	8	120	24
	4040	59	50	30	40		10	160	38

Фиксированная петля из алюминиевого сплава

Номер детали		W
Код	№	
AKQ01-G-Z	3647	36
	4847	48

AKQ01-G-Z -3647

Вставная нейлоновая петля

Номер детали		W
Код	№	
AKQ52-B-Z-R	3030	50
	4040	59

AKQ52-B-Z-R -3030



Образец написания позиции в заказе



### Вставная петля из алюминиевого сплава конусного типа

Код	AKQ01-B-Z	AKQ03-B-Z
Тип	Тип конуса	
Материал	A6063-T5	
Обработка поверхности	Прозрачное анодирование	Черное анодирование

Подключаемый модуль с левой стороны  
 AKQ01-B-Z-L-4847  
 AKQ01-B-Z-L-6263  
 AKQ03-B-Z-L-4847  
 AKQ03-B-Z-L-6263

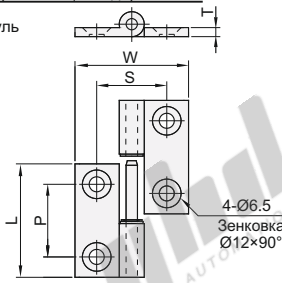

Для установки дверей и окон угол составляет 180 градусов, и его легко устанавливать и разгружать. Соедините дверную петлю и экструзию винтами и гайками.

Подключаемый модуль с правой стороны  
 AKQ01-B-Z-R-4847  
 AKQ01-B-Z-R-6263  
 AKQ03-B-Z-R-4847  
 AKQ03-B-Z-R-6263

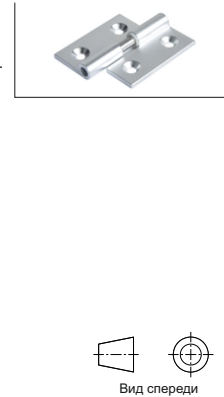
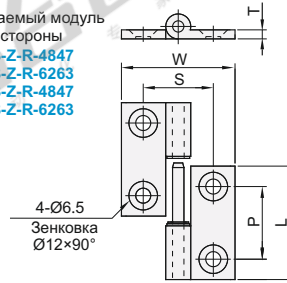

Номер детали		W	L	P	S	T	Нагрузка (Н)	Вес (г/шт)
Код	№							
AKQ01-B-Z-L	4847	48	47	28	31	4.1	150	36
	6263	62	63	37	36		180	58
AKQ03-B-Z-L	4847	48	47	28	31	4.1	150	36
	6263	62	63	37	36		180	58

Номер детали		W	L	P	S	T	Нагрузка (Н)	Вес (г/шт)
Код	№							
AKQ01-B-Z-R	4847	48	47	28	31	4.1	150	36
	6263	62	63	37	36		180	58
AKQ03-B-Z-R	4847	48	47	28	31	4.1	150	36
	6263	62	63	37	36		180	58

### Вставная петля из алюминиевого сплава тип с отверстием в середине

Код	AKQ01-B-Y	AKQ03-B-Y
Тип	Тип с отверстием в середине	
Материал	A6063-T5	
Обработка поверхности	Прозрачное анодирование	Черное анодирование

Подключаемый модуль с левой стороны  
 AKQ01-B-Y-L-6263  
 AKQ03-B-Y-L-6263



Для установки дверей и окон угол наклона составляет 180 градусов, и его легко устанавливать и разгружать. Соедините дверную петлю и экструзию винтами и гайками.

Подключаемый модуль с правой стороны  
 AKQ01-B-Y-R-6263  
 AKQ03-B-Y-R-6263

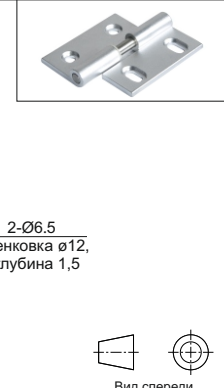
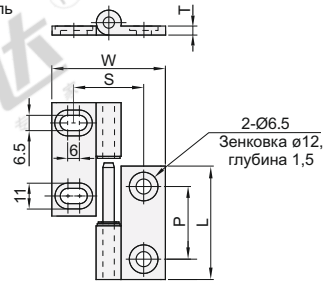

Номер детали		W	L	P	S	T	Нагрузка (Н)	Вес (г/шт)
Код	№							
AKQ01-B-Y-L								
AKQ01-B-Y-R	6263	62	63	37	36	4.1	180	58
AKQ03-B-Y-L								
AKQ03-B-Y-R								

### Фиксированная петля из алюминиевого сплава тип с отверстием в середине

Код	AKQ01-G-Y	AKQ03-G-Y
Тип	Тип с отверстием в середине	
Материал	A6063-T5	
Обработка поверхности	Прозрачное анодирование	Черное анодирование

AKQ01-G-Y-6247  
 AKQ01-G-Y-6263  
 AKQ03-G-Y-6247  
 AKQ03-G-Y-6263

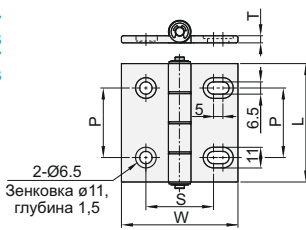

AKQ01-G-Y-6279  
 AKQ03-G-Y-6279

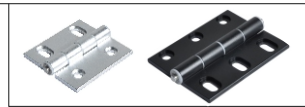
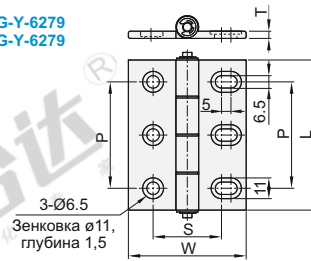

Номер детали		W	L	P	S	T	Применимый болт	Нагрузка (Н)	Вес (г/шт)	
Код	№						Болт	Номер		
AKQ01-G-Y	6247		47	28		4.1	AIE31-M6-L12	4	150	40
	6263	62	63	37	36	4.1	AIE31-M6-L12	4	180	52
	6279		79	56		6	AIE31-M6-L12	6	220	65

Номер детали		W	L	P	S	T	Применимый болт	Нагрузка (Н)	Вес (г/шт)	
Код	№						Болт	Номер		
AKQ03-G-Y	6247		47	28		4.1	AIE31-M6-L12	4	150	40
	6263	62	63	37	36	4.1	AIE31-M6-L12	4	180	52
	6279		79	56		6	AIE31-M6-L12	6	220	65



Номер детали		W
Код	№	
AKQ01-G-Y	6247	62
	6263	



Образец написания позиции в заказе

AKQ01-G-Y — 6247

### Скрытая петля

Код	AKQ01-G-Y	AKQ03-G-Y
Тип	Отверстие в середине	Отверстие в середине
Материал	A6063-T5	A6063-T5
Обработка поверхности	Прозрачное анодирование	Черное анодирование



AKQ01-G-Y-6363  
AKQ03-G-Y-6363

AKQ01-G-Y-6379  
AKQ03-G-Y-6379

AKQ01-G-Y-7863Y  
AKQ03-G-Y-7863Y

AKQ01-G-Y-7879Y  
AKQ03-G-Y-7879Y

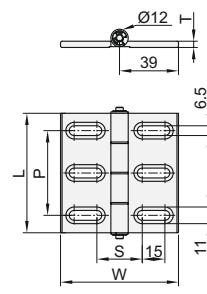
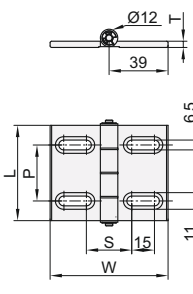
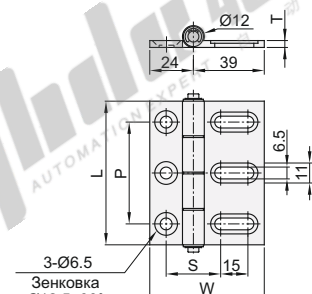
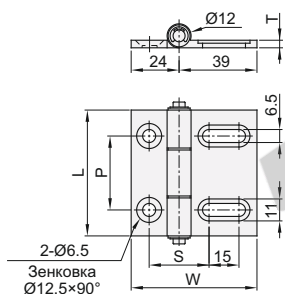

Номер детали		W	L	P	S	T	Нагрузка (Н)	Вес (г/шт)
Код	№							
AKQ01-G-Y	6363	63	63	37	30	4.1	180	54
AKQ03-G-Y	6379							
							220	70

Номер детали		W	L	P	S	T
Код	№					
AKQ01-G-Y	7863Y	78	63	37	30	4.1
AKQ03-G-Y	7879Y					

EX

Например

Чертеж с разнесением деталей

Сборочный чертеж

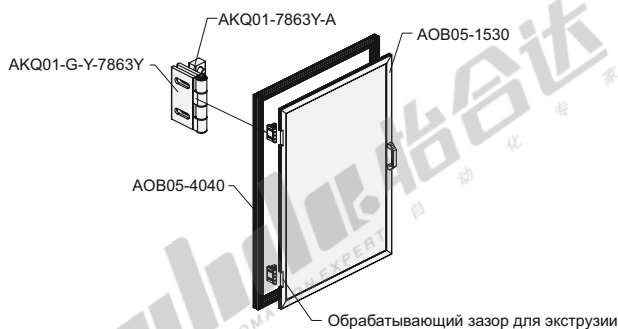

Образец написания позиции в заказе

Номер детали		W
Код	№	
AKQ01-G-Y	6363	63
AKQ03-G-Y	6349	
AKQ01-G-Y — 6363		



### Амортизационный блок

Код	Тип	Материал	Обработка поверхности
AKB01-7863Y-A AKB01-7879Y-A	Амортизационный блок	A6063-T5	Пескоструйное окисление

- Переходный блок между скрытой петлей и дверной рамой 1530.
- Переходный блок между скрытой петлей и дверной рамой 2040 года.

AKB01-7863Y-A

AKB01-7879Y-A

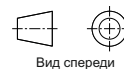
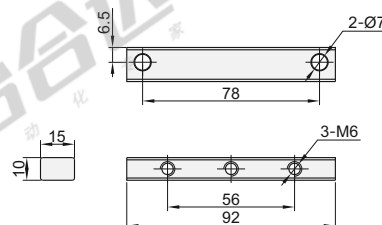
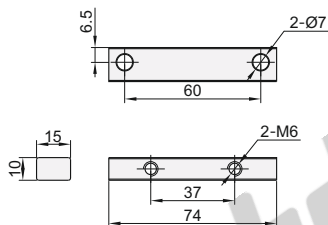
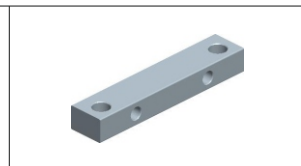

Образец написания позиции в заказе

Код
AKB01-7879Y-A
AKB01-7863Y-A



■ Петля из алюминиевого сплава: предельный тип

Код	AKQ01-G-X	AKQ03-G-X
Тип	Тип конусного отверстия/отверстия в середине	
Материал	A6063-T5	
Обработка поверхности	Прозрачное анодирование	Черное анодирование

□ Для установки дверей и окон соедините дверную петлю и экструзию винтами и гайками, можно установить под фиксированным углом, легко загружать и выгружать.



AKQ01-G-X-6263A-120  
AKQ01-G-X-6263-120  
AKQ01-G-X-6263A-135  
AKQ01-G-X-6263-135  
AKQ01-G-X-6263A-150  
AKQ01-G-X-6263-150

AKQ03-G-X-6263A-120  
AKQ03-G-X-6263-120  
AKQ03-G-X-6263A-135  
AKQ03-G-X-6263-135  
AKQ03-G-X-6263A-150  
AKQ03-G-X-6263-150

AKQ01-G-X-6263B-120  
AKQ01-G-X-6263B-135  
AKQ01-G-X-6263B-150  
AKQ03-G-X-6263B-120  
AKQ03-G-X-6263B-135  
AKQ03-G-X-6263B-150

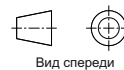
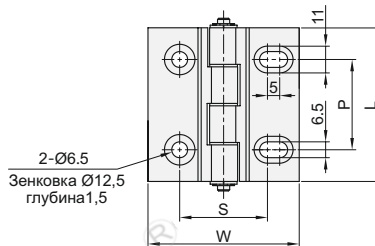
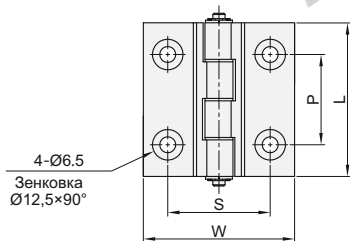
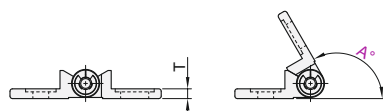

Номер детали		A	S	P	W	L	T	Нагрузка (Н)	Вес (г/шт)
Код	№								
AKQ01-G-X	6263A 120	120	36						
	6263 120	120	42						
	6263A 135	135	36	37	62	63	4	180	63
	6263 135	135	42						
	6263A 150	150	36						
	6263 150	150	42						
AKQ03-G-X	6263A 120	120	36						
	6263 120	120	42						
	6263A 135	135	36	37	62	63	4	180	63
	6263 135	135	42						
	6263A 150	150	36						
	6263 150	150	42						

Номер детали		A	S	P	W	L	T	Нагрузка (Н)	Вес (г/шт)
Код	№								
AKQ01-G-X	6263B 120	120							
	6263B 135	135							
	6263B 150	150	36	37	62	63	4	180	52
AKQ03-G-X	6263B 120	120							
	6263B 135	135							
	6263B 150	150							



Образец написания позиций в заказе

Номер детали		A
Код	№	
AKQ01-G-X	6263	120
AKQ03-G-X	6263	150

AKQ01-G-X — 6363 — 120

Способ цитирования



Двухосная петля из алюминиевого сплава

Код	AKQ01-G-Z-LR	AKQ03-G-Z-LR
Тип	Двухосная петля	
Материал	А6063-T5	
Обработка поверхности	Прозрачное анодирование	Черное анодирование

Применяется для установки дверей и окон с обеих сторон экструзионного профиля



AKQ01-G-Z-LR-7947  
AKQ01-G-Z-LR-9047  
AKQ03-G-Z-LR-7947  
AKQ03-G-Z-LR-9047

AKQ01-G-Z-LR-10463  
AKQ01-G-Z-LR-10463A  
AKQ03-G-Z-LR-10463  
AKQ03-G-Z-LR-10463A

AKQ01-G-Z-LR-7975 AKQ03-G-Z-LR-7975  
AKQ01-G-Z-LR-10475 AKQ03-G-Z-LR-10475  
AKQ01-G-Z-LR-9075 AKQ03-G-Z-LR-9075

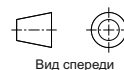
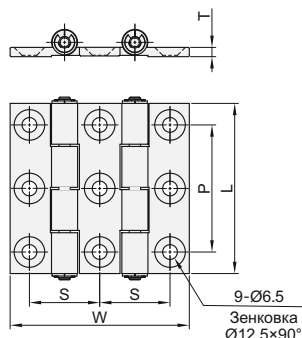
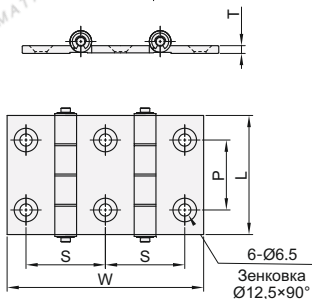
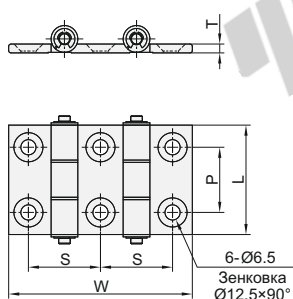

Номер детали		W	L	P	S	T	Применимый болт		Нагрузка (Н)	Вес (г/шт)
Код	№						Болт	Номер		
AKQ01-G-Z-LR	7947	79	47	28	31	4.1	AIF31-M6-L12	6	150	58
	10463	104	63	37	42	4.1			180	95
	10463A	104	63	37	36	4.1			180	95
	9047	90	47	28	36	4.1			150	63
	7975	79	75	56	31	4.1			220	90
	10475	104	75	56	42	4.1			220	110
	9075	90	75	56	36	4.1	220	99		
AKQ03-G-Z-LR	7947	79	47	28	31	4.1	AIF31-M6-L12	6	150	58
	10463	104	63	37	42	4.1			180	95
	10463A	104	63	37	36	4.1			180	63
	9047	90	47	28	36	4.1			150	63
	7975	79	75	56	31	4.1			220	90
	10475	104	75	56	42	4.1			220	110
	9075	90	75	56	36	4.1	220	99		



Номер детали		W
Код	№	
AKQ01-G-Z-LR	9047	90
AKQ03-G-Z-LR	7975	79
AKQ01-G-Z-LR — 9047		

